

Installation Guide

Guide d'installation

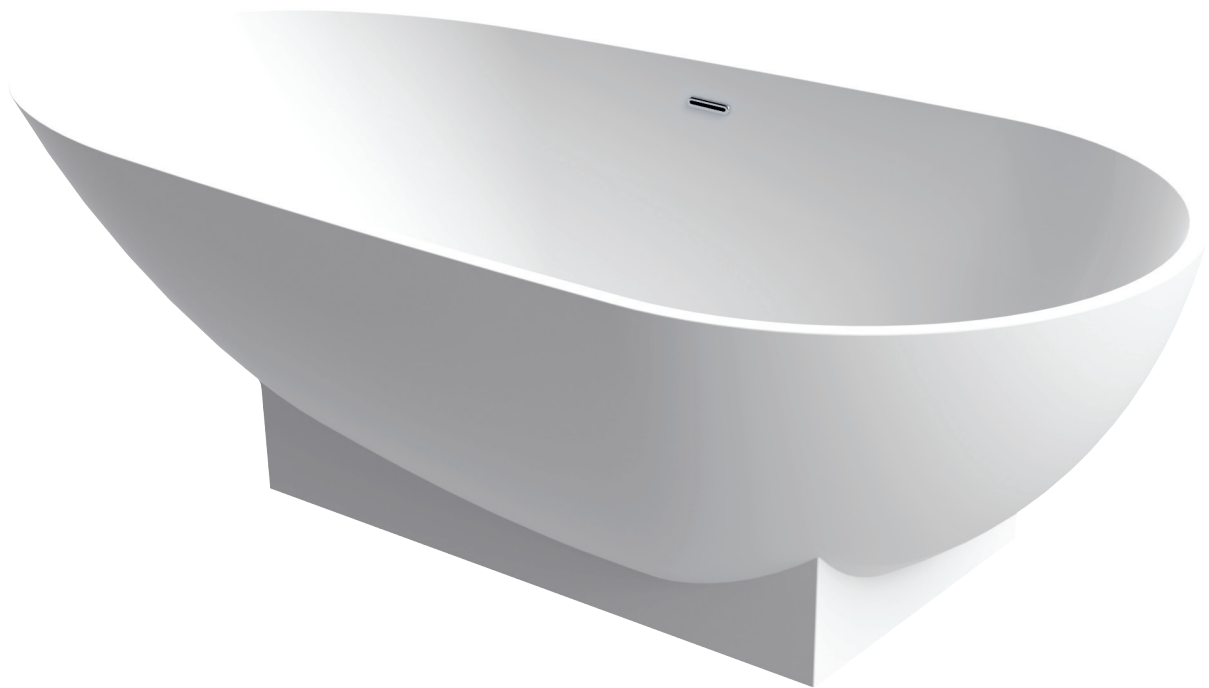

General Considerations / Considérations Générales



PLEASE REMOVE THE WHITE PLASTIC PROTECTOR FIXED AT THE BOTTOM OF THE DRAIN.



**NE PAS UTILISER LE PROTECTEUR BLANC FIXÉ EN SOUS DU DRAIN.
IL EST UTILISÉ UNIQUEMENT COMME UNE PROTECTION.**

-We strongly recommend to have access from the floor below, it will help you to connect the piping much more easily. Connecting without having access is also possible.

-Determine the location of the bathtub, taking the position for the faucets into account as well as the water supply piping and the drain...

-Install the plumbing and drainage before securing the unit in place.

-Before cutting a hole in the floor for drain piping, ensure the space is free of pipes, floor joists, heating ducts and electrical wires. If the location for the bathtub is not free of these please contact a building structure expert prior to cutting any joist.

-Nous recommandons avoir accès à l'étage en dessous. Cela vous facilite la connexion du drain. Il est par contre possible d'installer le bain sans avoir accès à l'étage en dessous.

-Déterminer la position de votre bain en tenant compte la position du robinet, les conduits d'eau et de la connexion du drain.

-Il faut installer la plomberie et le drainage avant de fixer l'unité en place.

-Avant de découper le trou au plancher pour le drainage, assurez vous que l'espace est libre de conduits d'eau, des tuyauterie de ventilation ou des fils électriques.

General dimensions / Dimensions générales

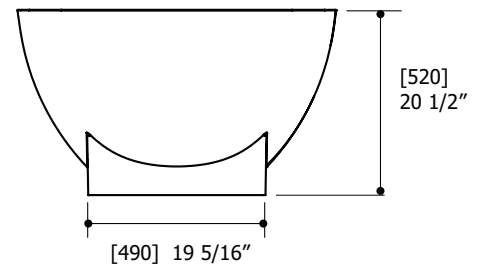
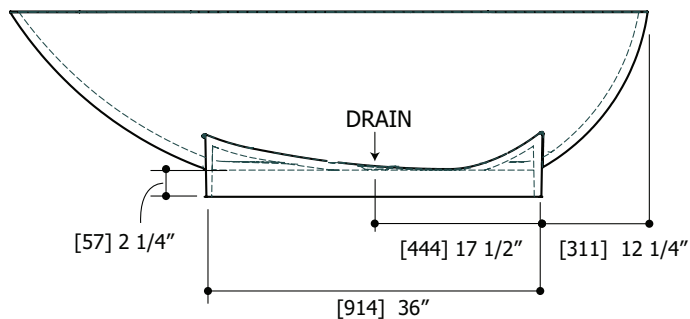
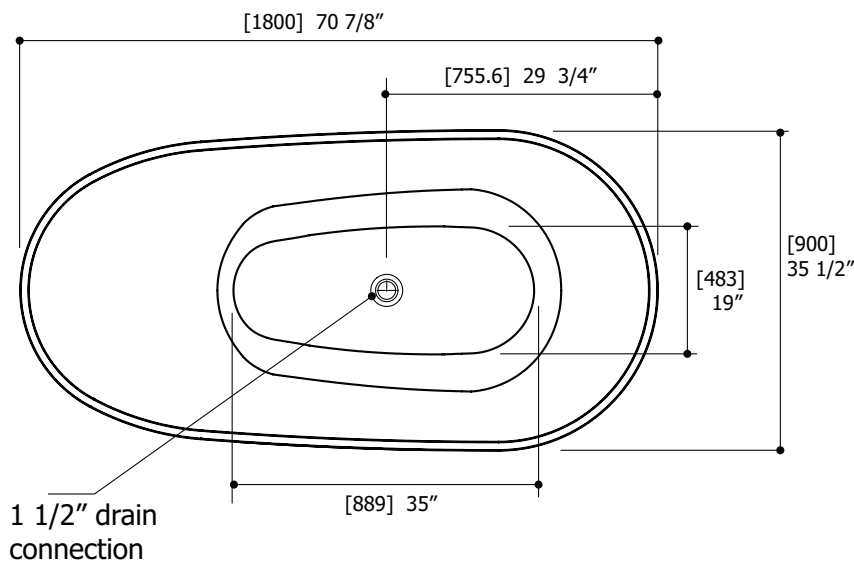

CAUTION: FOR BEST RESULTS, WE STRONGLY RECOMMEND THE INSTALLATION OF THIS BATHTUB BE DONE BY A LICENSED PROFESSIONAL PLUMBER.

MISE EN GARDE : POUR OBTENIR UN RÉSULTAT OPTIMAL, NOUS RECOMMANDONS FORTEMENT QUE L'INSTALLATION DE CE BAIGNOIR SOIT FAITE PAR UN PLOMBIER PROFESSIONNEL ACCRÉDITÉ.



CAUTION: MAKE SURE TO PROPERLY FLUSH THE HOT AND COLD WATER SUPPLY LINES PRIOR TO STARTING INSTALLATION.

MISE EN GARDE : ASSUREZ-VOUS DE BIEN PURGER L'ALIMENTATION EN EAU CHAUDE & FROIDE AVANT DE COMMENCER L'INSTALLATION.

1 Floor opening Ouverture dans le plancher

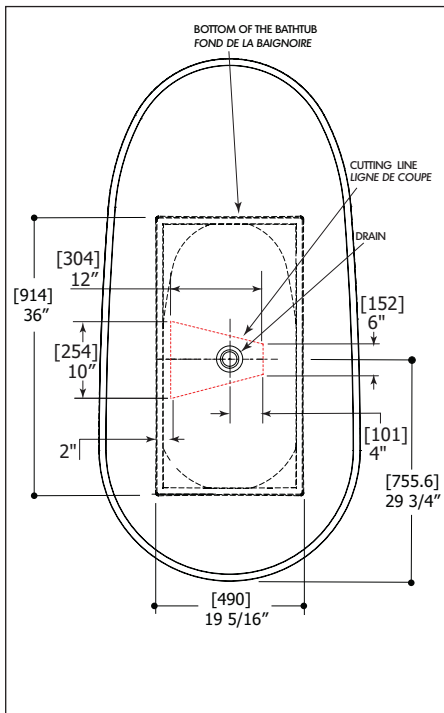

Fig.1

-Determine the position of the bathtub allowing enough space for the plumbing and making sure that the drain and plumbing are not directly above the floor joists.
-On the floor, trace the bottom of the bathtub (length & width) and mark the cutting line (RED LINE) around the drain for connection for the piping, the drain and p-trap. Cut the opening in the floor along the red mark as shown (fig.1).

-Déterminer l'emplacement du bain en prévoyant l'espace suffisant pour la robinetterie et assurez vous que l'emplacement du drain et de la robinetterie ne sont pas au-dessus des solives du plancher.

-Tracez le fond du bain (longueur & largeur) et marquez la ligne de découpage (LIGNE ROUGE) autour du drain pour le raccordement de la tuyauterie, drain et p-trap. Couper l'ouverture dans le plancher le long de la marque rouge comme indiqué (fig. 1)

2 Prepare tail pieces Préparation des pièces de queue

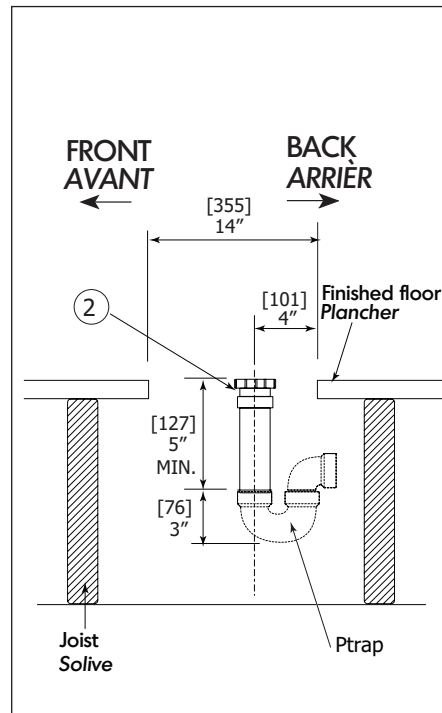

Fig.2

-Place the female part (2) of the expansion joint as shown (fig.2). Make sure it is flush to the finished floor. Use the steel trap to fasten the expansion joint to the joists.

-Placer la partie femelle (2) du joint d'expansion comme illustré (fig.2). Assurez vous d'être au même niveau que le plancher (fini). Utilisez le feuilard troué pour fixer le joint d'expansion aux solives.

3 Prepare the bathtub Préparation de la baignoire

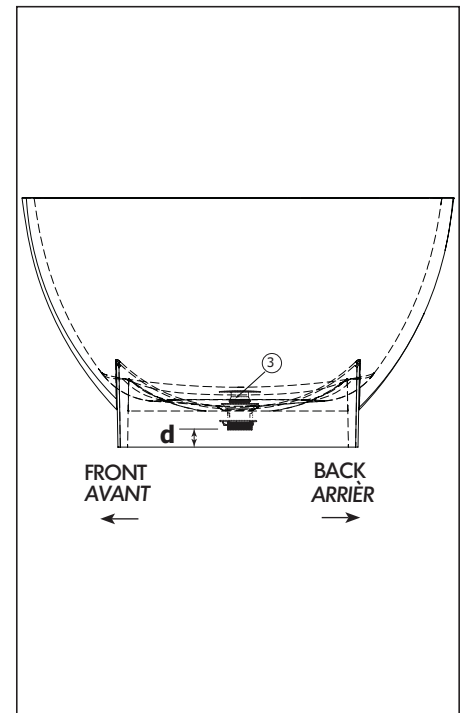

Fig.3

-Lay the bathtub on its side carefully to prevent scratches. Take the measurement of the distance "d" from the bottom of the drain to the bottom of the bathtub (fig.3).

-Poser la baignoire sur le côté avec soin pour éviter les rayures. Prendre la mesure de la distance "d" du fond de la vidange au fond de la baignoire (fig. 3).

4 Install the bathtub Installation de la baignoire

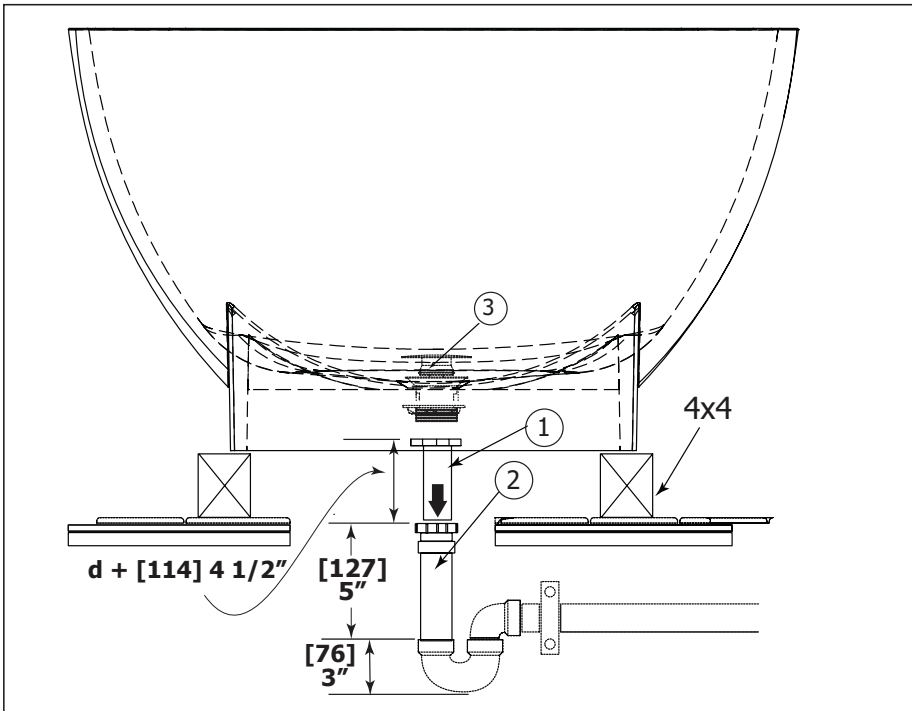

Fig.4

-Cut the male part of the expansion joint (1) at the "d" length and add 4 1/2" extra.

-Couper la partie mâle du joint d'expansion (1) à la "d" longueur et ajouter 4 1/2" supplémentaire.

If you do not have acces from the room below:

-Before placing the bathtub, insert the male part of the expansion joint (1) halfway to the female part (2).

-Place the bathtub by raising it up 3 1/2" with 4x4 pieces of lumber in order to access from the bottom of the bathtub. Align the drain (3) to the expansion joint (1) (fig.4). From the bottom of the bathtub, tighten the collars of the expansion joint (1) to drain (3) (do not forget to use the seal washer in between). Tighten the collars of the expansion joint (2) just tight enough that male part (1) can still slide in (fig.4).

Si vous n'avez pas d'accès à l'étage au dessous:

-Avant de placer le bain, insérer partiellement la partie mâle (1) du joint d'expansion dans la partie femelle (2).

-Placer le bain à sa place en surélevant le bain 3 1/2" à l'aide de madriers 4x4. Cela vous donne un accès en dessous du bain pour la connection du drain. Aligner le drain avec le joint d'expansion (1) (Fig.4). En dessous du bain, serrer le bague du joint d'expansion (1) au drain (3) (n'oubliez pas de mettre le rondelle d'étanchéité). Serrer les bagues du joint d'expansion (2), assez pour permettre la partie mâle de glisser dans la partie femelle (Fig.4).

5 Complete the installation Compléter l'installation

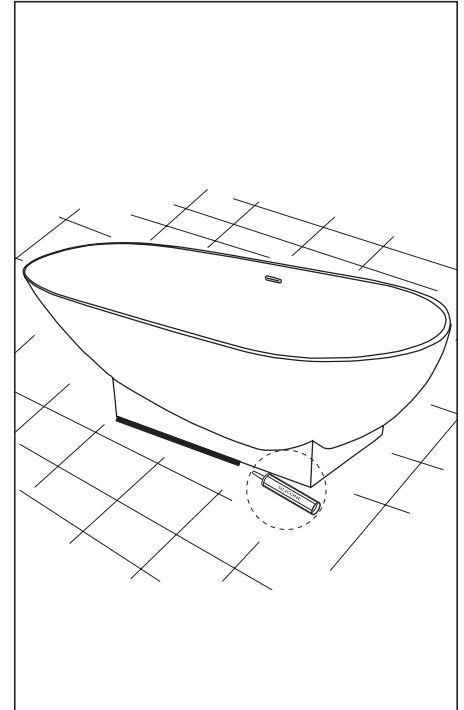

Fig.5

-Fill the bathtub with water and let it drain out. From the bottom, make sure that all the joints are watertight.

-Move the bathtub down slowly by removing the pieces of lumber. Seal the spaces with silicone.

-Remplir le bain d'eau et ensuite le vider.

En dessous du bain, assurez vous que tous les joints sont étanches.

-Descendez le bain lentement en retirant les madriers et sceller espace avec du silicone.

Care

Removing stains and fixing scratches or burns

Like any high-use product, nicks, scratches and cuts are inevitable with stone resin. But as stone resin is solid all the way through, it is easy to renew to its original appearance. First of all, identify the extent of the damage and ascertain whether a minor repair will solve the problem. If damage is minor, try to repair it with abrasive cleaner or a common household degreaser. Soapy water or ammonia-based cleaners will remove most dirt and stains.

If the above is unsuccessful, follow the simple polishing steps below:

- 1- Clean the surface with water, making sure no dust remains
- 2- Use 800 sandpaper to polish the surface in focus with water
- 3- Use 1500 sandpaper to polish the surface with water to gain a smooth surface
- 4- Use 2000 sandpaper to polish the surface with water to gain a smoother surface
- 5- Wipe up the water with clean and dry cloth
- 6- Polish with G3 wax
- 7- Wipe up the remaining wax with a clean and dry cloth

Entretien

Enlever les tâches et réparer les rayures ou brûlures

Comme tout produit de haut usage, les rayures, tâches et autres dommages sont inévitables. Cependant, comme le polymère est un matériel solide, il est facile de renouveler son apparence orginal. Dans un premier temps, identifiez les dommages et déterminer si une réparation mineure peut résoudre le problème. Si le dommage est mineur, essayez de le réparer avec un produit abrasif ou autres produits d'entretien. L'eau savonneuse ou des produits à base d'ammoniac enlèvent la majorité des tâches.

Si le procédé ci-dessus ne réussit pas, suivez les étapes de polissage suivantes:

- 1- Nettoyer la surface du bain avec de l'eau, et assurez-vous qu'aucune saleté reste sur le bain.
- 2- Utilisez du papier de verre 800 humide pour polir la surface endommagée
- 3- Utilisez du papier de verre 1500 humide pour polir cette même surface afin qu'elle devienne lisse
- 4- Utiliser du papier de verre 2000 humide pour polir cette même surface afin qu'elle devienne encore plus lisse
- 5- Essuyez l'eau avec un linge sec et propre
- 6- Polissez avec une cire G3
- 7- Essuyez le restant de la cire G3 avec un linge sec et propre

Preventing heat and other damage / Eviter la chaleur et autre dommage

Avoid exposing stone resin to strong chemicals, such as paint removers, oven cleaner, etc. If contact occurs, quickly flush the surface with water. Remove nail polish with a non-acetone based polish remover and flush with water. Do not cut directly on stone resin.

Evitez d'exposer le polymère à des produits chimiques, tel que des nettoyants à four, dissolvants pour peinture, etc. Si un tel contact survient, nettoyer rapidement la surface avec de l'eau. Enlever le vernis à ongles avec un dissolvant qui ne contient pas d'acétone et nettoyer la surface avec de l'eau. Ne rien couper directement sur la surface du bain.

Renewing stone resin / Renouveler le polymère

While nicks, stains, cuts and scratches can permanently mar most other surfaces, they won't compromise the appearance of stone resin solid surfaces. This is because it is easy to restore stone resin to its original state, using an ordinary abrasive cleanser and common household degreaser. If damage does occur, stone resin can be repaired on site, saving both time and aggravation.

Des tâches, coupures, rayures et autres dommages peuvent détériorer de façon permanente la plupart des surfaces, mais ils ne peuvent compromettre l'apparence des surfaces de polymère. En effet, il est facile de restorer le polymère à son état original en utilisant des produits nettoyants abrasifs domestiques. Si un dommage survient, le polymère peut être réparé sur place.

Limited lifetime warranty

All Aquabrax products carry a full warranty against defects in materials and workmanship. The warranty will be applied only if the product is purchased from an authorized Aquabrax dealer. The Aquabrax warranty is limited strictly to the original consumer purchaser of the product. Proof of purchase must be made available to Aquabrax for all limited warranty claims. Products that are deemed defective must be returned to our factory for inspection prior to replacement.

The limited warranty is not transferable and is limited to products sold and installed in Canada and the United States.

Residential applications

Mechanical working parts including ceramic disc cartridges for both side valves and pressure balance, thermo cartridges, stops, diverters etc.

All carry our full limited lifetime warranty to the original purchaser.

Aquabrax polished chrome and brushed nickel finishes are warranted for the life of the product to the original purchaser.

All other finishes will be warranted for five years.

Normal wear of the finish is not covered by this warranty.

All electronic components and faucets are warranted for two years.

All glass and ceramic basins, light fixtures are warranted for one year. Stone resin bathtubs and sinks are warranted for five years. Light bulbs are subject to the warranty of the manufacturer and carry no Aquabrax warranty.

All other Aquabrax products are warranted for five years.

Commercial industrial applications

All the above product applications will be warranted for two years with the exception of the glass and ceramic basins, light fixtures which will carry a one year warranty. Light bulbs are subject to the warranty of the manufacturer and carry no Aquabrax warranty.

The Aquabrax warranty does not cover the following:

- Damages resulting in whole or part from installation error, product abuse, misuse, neglect, improper maintenance, abrasives, corrosion and/or accidents whether caused or performed by a professional or anyone else.
- Any and all Aquabrax products that are subjected to any type of harsh abrasive, such as detergents or window cleaners.
- Normal wear of the finish.
- The damage is caused by hard water, calcareous deposits or sediments.
- The damage or loss is sustained in a natural calamity such as fire, earthquake, flood, thunder, electrical storm, etc.

Aquabrax is not responsible for any labor or shipping charges, or damages whatsoever incurred in whole or in part from installation, removal, re-installation, repair or replacement of any Aquabrax product or part, as well as any incidental or consequential damages, expenses, losses, direct or indirect, arising from any cause whatsoever.

To obtain warranty service, please contact the retailer where the product was purchased. The original sales receipt must be available to exercise our warranty.

This warranty is extended to the first purchaser at retail. This warranty is NOT transferrable.

Aquabrax reserves the right to make product specification changes without notice or obligation and to change or discontinue certain models.

Garantie limitée à vie

Les produits Aquabrax ont une garantie complète contre les défauts de matériel et de main d'œuvre. La garantie est applicable seulement si le produit est acheté chez un détaillant aquabrax dûment autorisé. La garantie Aquabrax est strictement limitée au premier acheteur et une preuve d'achat doit être présentée pour toutes réclamations. Les produits considérés comme défectueux doivent être retournés à nos entrepôts pour inspection avant tout remplacement.

La garantie Aquabrax n'est pas transférable et est limitée aux produits vendus et installés au Canada et aux États-Unis.

Applications résidentielles

Toutes les parties mécaniques incluant les cartouches à disques en céramique pour les valves et les pressions équilibrées, les cartouches thermostatiques, les déviateurs ont une garantie complète au premier acheteur.

Les finis Chrome Poli et Nickel Brossé de Aquabrax ont une garantie à vie limitée au premier acheteur. Tous les autres finis ont une garantie de cinq (5) ans. L'usure normale d'un fini n'est pas couverte par la garantie.

Toutes les composantes et les robinets électroniques ont une garantie de deux (2) ans.

Tous les bassins en verre, les bassins en porcelaine, les lumières ont une garantie de un (1) an. Les baignoires et lavabos en composite de résine ont une garantie de cinq (5) ans.

Les ampoules sont sujettes à la garantie du fabricant et ne sont pas couvertes par la garantie Aquabrax.

Tous les autres produits ont une garantie de cinq (5) ans.

Applications commerciales et industrielles

Tous les produits ci-dessus sont garantis pour deux (2) ans à l'exception des bassins en verre ou porcelaine qui sont garantis un (1) an. Les ampoules sont sujettes à la garantie du fabricant et ne sont pas couvertes par la garantie Aquabrax.

La garantie Aquabrax ne couvre pas:

- Dommages causés en entier ou en partie d'une erreur d'installation, d'abus de produit, de négligence, d'utilisation non conforme, d'usage de produits abrasifs, de corrosion et/ou d'accidents causés par un professionnel ou par toute autre personne.
- Tout produit Aquabrax nettoyé avec des produits abrasifs, comme les détergents ou les nettoyeurs à vitres.
- Usure normale du fini.
- Dommages causés par l'eau dure, les dépôts de calcaire ou les sédiments.
- Les dommages ou les pertes résultant d'une catastrophe naturelle telle qu'un feu, un tremblement de terre, le tonnerre, un orage électrique etc...

Aquabrax n'accepte aucune responsabilité pour tous frais de main d'œuvre ou d'expédition, ou pour tous autres dommages causés en tout ou en partie lors de l'installation du produit, son enlèvement, sa réinstallation, sa réparation, ou le remplacement de tout produit ou pièce Aquabrax ainsi que tout dommage incident ou résultant, dépense, perte directe ou indirecte, provenant de quelque cause que ce soit.

Pour obtenir la garantie de service, s'il vous plaît contacter le détaillant chez qui le produit a été acheté. La preuve d'achat originale sera exigible pour l'application de la garantie.

Cette garantie s'applique au premier acheteur au détail et n'est PAS transférable.

Aquabrax se réserve le droit de modifier des caractéristiques de ses produits sans avis ni obligation ainsi que de remplacer ou de retirer certains modèles.